

PFAFF

silberblau

WERKSTATT AUSRÜSTUNG



PFAFF
silberblau

Werkstatthydraulik

Der Produktbereich der Werkstattausrüstung umfasst ein modernes, leistungsstarkes System, das durch seine Vielseitigkeit und Flexibilität das Handling von Lasten bei einer Vielzahl von Anwendungen im Werkstattbereich wesentlich vereinfacht.

Mobile Werkstattkrane mit Tragfähigkeiten bis 1,0t, hydraulische Wagenheber bis 50t, Rangierheber bis 15t und viele weitere Produkte machen den Arbeitsalltag einfacher und ergonomischer. Werkstattpressen mit einer Kapazität bis 100t sind ein unverzichtbares Hilfsmittel für das genaue Aus- und Einpressen von Lagern und Buchsen oder gängigen Richtarbeiten.

Auch für unsere Werkstattausrüstung gilt: auf die Verbindung von hochwertiger Qualität mit Funktionalität und Sicherheit ist Verlass.

Inhalt

	Seite
Heber	414 - 417
Werkstattpressen	418 - 420
Werkstattpressen Zubehör	421
Rangierheber	422 - 423
Zubehör	424
Werkstattkrane	425

INFO

Beachten Sie bitte unsere Benutzerhinweise!
Sie sind den Kapiteln vorangestellt.



Werkstattpresse mit hydraulischer Handpumpe Modell HWPHP

Druckkraft 15 - 50t

Zum Ein- und Auspressen von Lagern und Buchsen, Pressen und Biegen von Bauteilen, zum Bearbeiten von Wellen und für Richtarbeiten geeignet.

Ausstattung und Verarbeitung

- Ausführung 15t und 20t mit Auflageplatte, Prismensatz und Zentriervorrichtung (Zubehör bei höheren Tonnagen optional).
- Ausgestattet mit 2-stufiger Handpumpe.
- Serienmäßig mit Manometer.
- Mit Handseilwinde zur Tischverstellung (ab Modell HWPHP 30).

INFO

Bestimmungsgemäße Verwendung:

Eine Werkstattpresse/Richtpresse hat eine Schließgeschwindigkeit von max. 25 mm/sec., die maximale Pressleistung beträgt 10 Vollast-, Vollhubpressungen je Stunde.

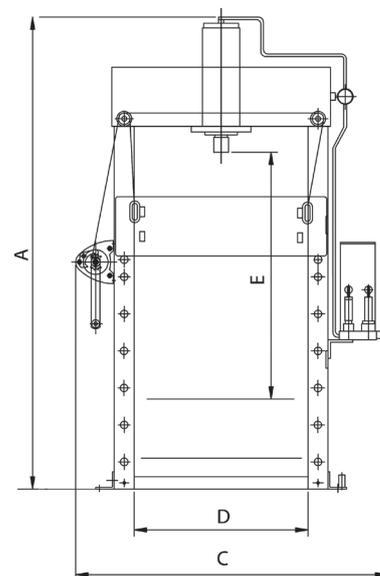
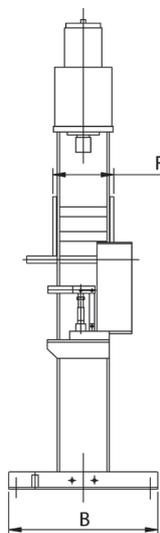

Technische Daten Modell HWPHP

Modell	HWPHP 15	HWPHP 20	HWPHP 30	HWPHP 40	HWPHP 50
EAN-Nr. 4050939***	***017200	***017262	***017422	***017439	***017491
Druckkraft, t	15	20	30	40	50
Arbeitsdruck, bar	240	320	250	330	330
Hubhöhe, mm	190	190	190	190	190
Gesamthöhe A, mm	1.870	1.870	1.920	2.010	2.030
Gesamttiefe B, mm	500	500	600	780	850
Gesamtbreite C, mm	940	940	1.260	1.335	1.350
Arbeitsbreite D, mm	550	550	700	775	775
Arbeitshöhe E, mm	940	940	1.000	1.125	1.155
Tischbreite F, mm	185	185	245	258	304
Gewicht, kg	160	160	250	310	420

Werkstattpresse mit Elektropumpe Modell HWPEP

Druckkraft 30 - 100t

Komprimierte Leistungskraft in Pressenform für Reparatur und Montagearbeiten. Das bietet die Werkstattpresse mit zuverlässiger 1- oder 2-stufiger Elektropumpe und einer Presskraft von bis zu 100t. Zum Aus- und Einpressen von Lagern oder Buchsen, Achsen und Trägern, zum Richten und Biegen von Wellen und Werkzeugen, zum Pressen oder Einrichten uvm.

Leistungsfähigkeit basiert hier auf ausgereifter Technik. So besitzt die Presse ein Hochdruckaggregat mit Manometer, ein Regulier- und Dreiwegeventil, einen verstellbaren Aufnahmetisch sowie hochwertige Kolben aus verchromtem, vergütetem Spezialstahl.

Ausstattung und Verarbeitung

- Ausführung 15t und 20t mit Auflageplatte, Prismensatz und Zentriervorrichtung (Zubehör bei höheren Tonnagen optional).
- Ausgestattet mit 1- oder 2-stufiger Elektropumpe.
- Serienmäßig mit Manometer.
- Mit Handseilwinde zur Tischverstellung.

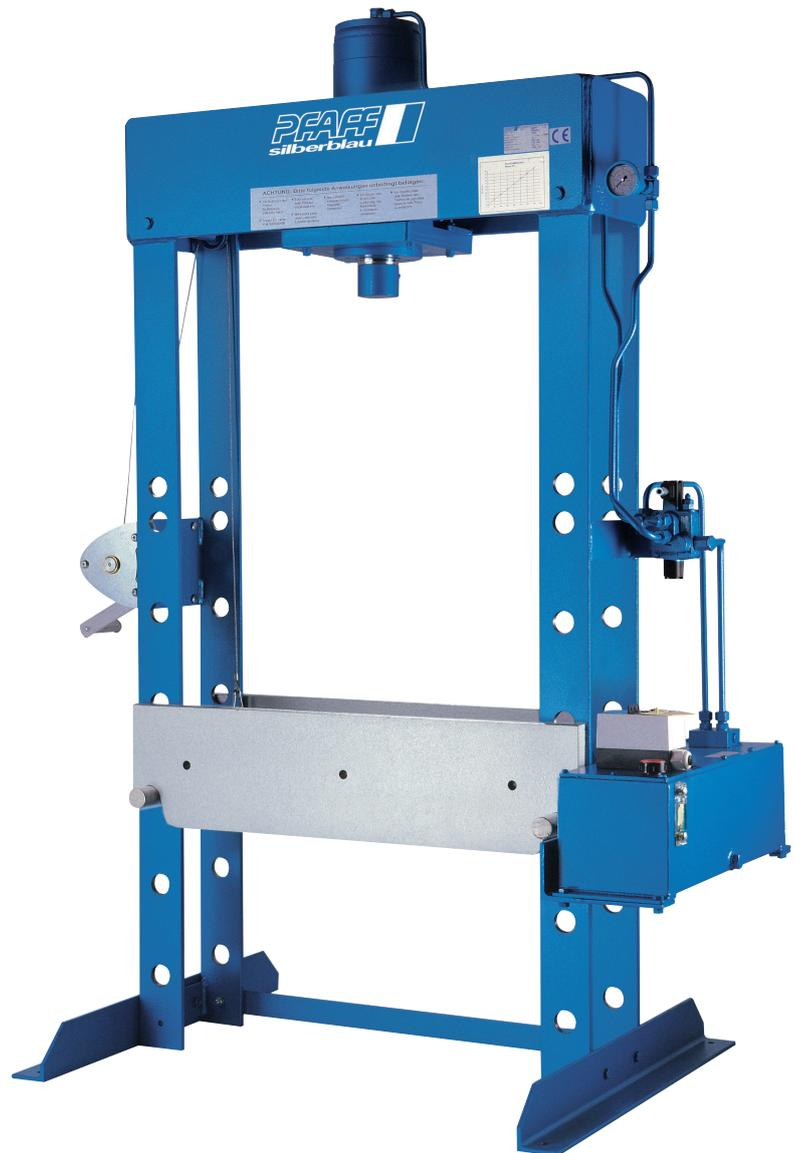

Seilwinde zur Tischverstellung

Standard bei allen Modellen HWPHP und HWPEP ab 30t

INFO

Zubehör optional erhältlich (siehe Seite 421).

Pressen mit Druckkräften von 150/200/300t auf Anfrage lieferbar.

Technische Daten Modell HWPEP mit einstufiger Elektropumpe

Modell	HWPEP-1 30	HWPEP-1 40	HWPEP-1 50	HWPEP-1 100
EAN-Nr. 4050939***	***017644	***017712	***017873	***018238
Druckkraft, t	30	40	50	100
Arbeitsdruck, bar	250	330	330	320
Hubhöhe, mm	260	260	260	300
Gesamthöhe A, mm	1.880	2.010	2.030	2.170
Gesamttiefe B, mm	660	780	850	1.000
Gesamtbreite C, mm	1.240	1.315	1.410	1.700
Arbeitsbreite D, mm	700	775	775	1.000
Arbeitshöhe E, mm	1.000	1.125	1.155	1.075
Tischbreite F, mm	245	258	300	415
Hubgeschwindigkeit, mm/s	5,1	5,1	4,1	2,9
Motor	400V/1,5kW			400V/3kW
ED, %	S 3-30% ¹			
Gewicht, kg	280	340	450	920

Technische Daten Modell HWPEP mit zweistufiger Elektropumpe

Modell	HWPEP-2 30	HWPEP-2 40	HWPEP-2 50	HWPEP-2 100
EAN-Nr. 4050939***	***017729	***017972	***018061	***018337
Druckkraft, t	30	40	50	100
Arbeitsdruck, bar	250	330	330	320
Hubhöhe, mm	260	260	260	300
Gesamthöhe A, mm	1.880	2.010	2.030	2.170
Gesamttiefe B, mm	660	780	850	1.000
Gesamtbreite C, mm	1.240	1.315	1.460	1.700
Arbeitsbreite D, mm	700	775	775	1.000
Arbeitshöhe E, mm	1.000	1.125	1.155	1.075
Tischbreite F, mm	245	258	300	415
Hubgeschwindigkeit, mm/s – 1.Stufe/Schnellgang	25	25	25	25
Hubgeschwindigkeit, mm/s – 2.Stufe/Arbeitsgang	4,2	4,2	3,3	2,9
Motor	400V/2,2kW			400V/3kW
ED, %	S 3-30% ¹			
Gewicht, kg	280	340	450	920

¹ 10 Hubspiele pro Stunde; bei jedem Hubspiel max. 6 sec. über Überdruckventil

INFO

Bestimmungsgemäße Verwendung:

Eine Werkstattpresse/Richtpresse hat eine Schließgeschwindigkeit von max. 25 mm/sec., die maximale Pressleistung beträgt 10 Vollast-, Vollhubpressungen je Stunde.

